



Eksploatacijos vadovas

Padalytosios sistemos oro kondicionierius



FTXTA30A2V1BW

Eksploatacijos vadovas
Padalytosios sistemos oro kondicionierius

Lietuvių

Turinys

1	Apie dokumentaciją	2
1.1	Apie šį dokumentą	2
2	Apie sistemą	2
2.1	Patalpos blokas	3
2.2	Apie naudotojo sąsają	3
2.2.1	Komponentai. Naudotojo sąsaja	3
2.2.2	Naudotojo sąsaja	4
3	Prieš eksploatuojant	4
3.1	Naudotojo sąsajos montavimas ant sienos	4
3.2	Maitinimo elementų įdėjimas	4
3.3	Apie laikrodį	4
3.3.1	Kaip nustatyti laikrodį	4
3.4	Patalpos bloko ekrano šviesumas	4
3.4.1	Kaip nustatyti patalpos bloko ekrano šviesumą	4
3.5	Maitinimo įjungimas	5
3.6	Kaip pakeisti patalpos bloko padėties nuostatą	5
4	Eksploatavimas	5
4.1	Veikimo diapazonas	5
4.2	Veikimo režimas ir temperatūros stata	5
4.2.1	Kaip paleisti / sustabdyti veikimo režimą ir nustatyti temperatūrą	6
4.3	Oro srauto sparta	6
4.3.1	Kaip nustatyti oro srauto spartą	6
4.4	Oro srauto kryptis	6
4.4.1	Kaip nustatyti oro srauto kryptį vertikaliai	6
4.4.2	Kaip nustatyti oro srauto kryptį horizontaliai	7
4.4.3	Kaip naudoti 3D oro srauto kryptį	7
4.5	Komfortinio oro srauto ir "Intelligent Eye" valdymas	7
4.5.1	Komfortinio oro srauto funkcija	7
4.5.2	Režimas "Intelligent Eye"	7
4.5.3	Kaip paleisti / stabdyti komfortinę ir "Intelligent Eye" funkcijas	8
4.6	Galingasis režimas	8
4.6.1	Kaip paleisti/stabdyti galingąjį režimą	8
4.7	Ekonomijos ir lauko bloko tylusis režimai	8
4.7.1	Ekonominis režimas	8
4.7.2	Lauko bloko tylusis režimas	8
4.7.3	Kaip paleisti ekonomijos ir lauko bloko tylųjį režimus	8
4.8	"Flash Streamer" ir židinio logikos režimas	8
4.8.1	"Flash Streamer" (oro valymo) režimas	8
4.8.2	Židinio logikos režimas	9
4.8.3	Kaip paleisti / sustabdyti "Flash Streamer" ir židinio logikos režimą	9
4.9	Įjungimo / išjungimo laikmatis	9
4.9.1	Kaip paleisti / stabdyti išjungimo laikmatį	9
4.9.2	Kaip paleisti / stabdyti įjungimo laikmatį	9
4.9.3	Kaip derinti IŠJUNGIMO ir ĮJUNGIMO laikmačius	10
4.10	Savaitinio laikmačio funkcija	10
4.10.1	Kaip nustatyti savaitinį laikmatį	10
4.10.2	Kaip kopijuoti rezervaciją	11
4.10.3	Kaip patvirtinti rezervacijas	11
4.10.4	Kaip deaktivuoti ir vėl aktyvinti savaitinį laikmatį	11
4.10.5	Kaip panaikinti rezervacijas	11
4.11	Belaidis LAN ryšys	12
4.11.1	Belaidžio adapterio naudojimo atsargumo priemonės	12
4.11.2	Kaip įdiegti programą "Daikin Online Controller"	12
4.11.3	Kaip nustatyti belaidį ryšį	12
5	Energijos taupymo parinkčių sąrašas	14
6	Techninė priežiūra ir tvarkymas	14
6.1	Apžvalga: techninė priežiūra ir tvarkymas	14
6.2	Patalpos bloko ir naudotojo sąsajos valymas	15
6.3	Priekinio skydelio valymas	15

6.4	Kaip atidaryti priekinį skydelį	15
6.5	Apie oro filtrus	15
6.6	Kaip išvalyti oro filtrus	15
6.7	Kaip išvalyti titano apatito dezodoravimo ir sidabro dalelių ("Ag-ion") filtrus	16
6.8	Kaip pakeisti titano apatito dezodoravimo ir sidabro dalelių ("Ag-ion") filtrus	16
6.9	Kaip uždaryti priekinį skydelį	16
6.10	Kaip nuimti priekinį skydelį	16
6.11	Prieš ilgalaikį sandėliavimą reikia atlikti toliau nurodytus veiksmus	17
6.11.1	Žiemos sezonas	17

7 Triukšų šalinimas 17

7.1	Belaidžio ryšio adapterio triukšų šalinimas	18
-----	---	----

8 Išmetimas 18

1 Apie dokumentaciją

1.1 Apie šį dokumentą

Dėkojame, kad įsigijote šį produktą. Prašome:

- Saugokite dokumentaciją, kad galėtumėte pasinaudoti vėliau.

Tikslinė auditorija

Galutiniai naudotojai



INFORMACIJA

Šis prietaisas yra skirtas naudoti specialistams bei parengtiems vartotojams parduotuvėse, lengvosios pramonės įmonėse ir žemės ūkiuose arba ne specialistams – komerciniais bei buitinais tikslais.

Dokumentacijos rinkinys

Šis dokumentas yra dokumentacijos rinkinio dalis. Toliau apibūdinama viso rinkinio sandara:

• Bendrosios atsargumo priemonės:

- Saugos instrukcijos, kurias turite perskaityti prieš naudodami sistemą
- Formatas: popierinis (patalpose naudojamo įrenginio dėžėje)

• Eksploatavimo vadovas:

- Trumpas bazinio naudojimo vadovas
- Formatas: popierinis (patalpose naudojamo įrenginio dėžėje)

• Vartotojo informacinis vadovas:

- Išsamios bazinio ir pažangesnio naudojimo instrukcijos ir papildoma informacija
- Formatas: Skaitmeniniai failai svetainėje <http://www.daikineurope.com/support-and-manuals/product-information/>

Naujausios pateiktos dokumentacijos versijos bus pateiktos regioninėje Daikin svetainėje arba jas platins montuotojai.

Originali dokumentacija parašyta anglų kalba. Visos kitos kalbos – vertimai.

2 Apie sistemą



ĮSPĖJIMAS: LIEPSNIOJI MEDŽIAGA

Šiame bloke naudojamas šaltnešis yra šiek tiek liepsnus.



DĖMESIO

Patalpos bloke yra radijo ryšio įrangos. Minimalus atstumas tarp įrangos spinduliuojančios dalies ir naudotojo – 10 cm.



PASTABA

NENAUDOKITE sistemos jokiais kitais tikslais. Siekiant išvengti žalos, įrenginio NEGALIMA naudoti tiksliesiems prietaisams, maistui, augalams, gyvūnams ar meno kūriniams vėsinti.

2.1 Patalpos blokas



DĖMESIO

NEKIŠKITE pirštų, strypų ar kitų daiktų į oro įleidimo ar išleidimo angą. Dideliu greičiu besisukantis ventiliatorius gali sužaloti.



INFORMACIJA

Garso slėgio lygis mažesnis nei 70 dBA.



ĮSPĖJIMAS

- Patys nemodifikuokite, neardykite, nenuimkite ir neremontuokite įrenginio, kadangi netinkamai ardant ar įrengiant galima gauti elektros smūgį arba sukelti gaisrą. Susisiekite su savo įgaliuotuoju atstovu.
- Jei pastebėjote šaldalo nuotėkį, pasirūpinkite, kad šalia nebūtų atviros ugnies šaltinių. Pats šaldalas yra visiškai saugus, nenuodingas ir šiek tiek liepsnus, tačiau, atsitiktinai nutekėjęs į patalpą, kurioje yra degaus oro iš ventiliatorinių šildytuvų, dujinių viryklių ir pan., jis išskirs nuodingų dujų. Visada paprašykite kvalifikuoto priežiūros specialisto užtikrinti, kad nuotėkio problema ar gedimas pašalintas: tik tada tęskite eksploataciją.

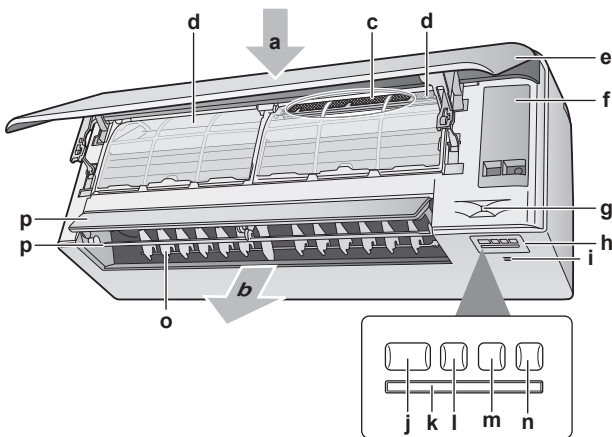

- a Oro įleidimo anga
- b Oro išleidimo anga
- c Titano apatito dezodoravimo filtras ir sidabro dalelių filtras ("Ag-ion" filtras)
- d Oro filtras
- e Priekinis skydelis
- f Priežiūros dangtis
- g Jutiklis "Intelligent Eye"
- h Ekranas
- i Patalpos temperatūros ir drėgnumo jutiklis
- j ON/OFF mygtukas ir veikimo lemputė (žalia)
- k Signalo imtuvas
- l Laikmačio lemputė (oranžinė)
- m "Intelligent Eye" lemputė (žalia)
- n Belaidžio adapterio ON/OFF mygtukas
- o Žaliuzės (vertikalieji kreiptuvai)
- p Atlankai (horizontalieji kreiptuvai)

Pastaba: titano apatito dezodoravimo filtro ir sidabro dalelių filtro vietas galima keisti.

ĮJUNGIMO / IŠJUNGIMO mygtukas

Jei nėra naudotojo sąsajos, bloką galima įjungti ir išjungti paspaudžiant patalpos bloko įjungimo / išjungimo mygtuką. Įjungiant šiuo mygtuku, naudojamos tokios nuostatos:

- veikimo režimas = automatinis;
- temperatūros nuostata = 25°C;
- oro srauto sparta = automatinė.

2.2 Apie naudotojo sąsają

- Tiesioginė saulės šviesa.** NELAIKYKITE naudotojo sąsajos tiesioginėje saulės šviesoje.
- Dulkės.** Ant signalo siųstuvo arba imtuvo esančios dulkės sumažins jautrumą. Nušluostykite dulkes minkšta šluoste.
- Fluorescencinės lempos.** Jei patalpoje bus fluorescencinių lempų, signalas gali neveikti. Tokiu atveju susisiekite su montuotoju.
- Kiti prietaisai.** Jei naudotojo sąsajos signalais valdomi kiti prietaisai, šiuos perkeltkite į kitą vietą arba susisiekite su savo montuotoju.
- Užuolaidos.** Pasirūpinkite, kad signalo tarp naudotojo sąsajos ir įrenginio NEBLOKUOTŲ užuolaidos ar kiti objektai.



PASTABA

- NENUMESKITE naudotojo sąsajos.
- NELEISKITE naudotojo sąsajai sušlapti.

2.2.1 Komponentai. Naudotojo sąsaja

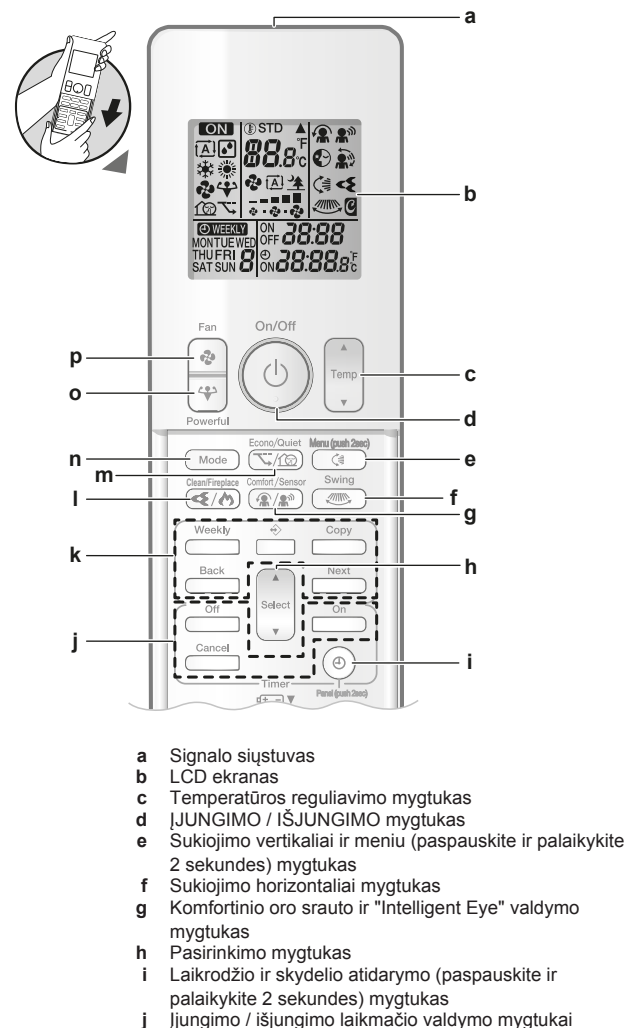

- a Signalų siųstuvas
- b LCD ekranas
- c Temperatūros reguliavimo mygtukas
- d ĮJUNGIMO / IŠJUNGIMO mygtukas
- e Sukiojimo vertikaliai ir meniu (paspauskite ir palaikykite 2 sekundes) mygtukas
- f Sukiojimo horizontaliai mygtukas
- g Komfortinio oro srauto ir "Intelligent Eye" valdymo mygtukas
- h Pasirinkimo mygtukas
- i Laikrodžio ir skydelio atidarymo (paspauskite ir palaikykite 2 sekundes) mygtukas
- j Įjungimo / išjungimo laikmačio valdymo mygtukai

3 Prieš eksploatuojant

- k Savaitinio laikmačio valdymo mygtukai
- l Flash Streamer ir židinio logikos režimo mygtukas
- m Ekonomijos ir lauko bloko tyliojo režimo mygtukas
- n Režimo mygtukas
- o Galingojo režimo mygtukas
- p Ventilatoriaus mygtukas

i INFORMACIJA

Paspauskite  (2 sekundes), kad atidarytumėte priekinį skydelį oro filtrams išvalyti. Žr. skirsnį "6.4 Kaip atidaryti priekinį skydelį" [p. 15].

2.2.2 Naudotojo sąsaja

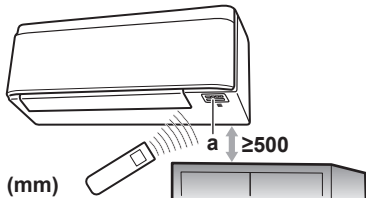

a Signalo imtuvas

Pastaba: pasirūpinkite, kad 500 mm atstumu po signalo imtuvu nebūtų kliūčių. Jos gali trikdyti naudotojo sąsajos signalo priėmimą.

- 1 Nukreipkite signalo siųstuvą į imtuvą, įrengtą patalpos bloke (maksimalus ryšio nuotolis – 7 m).

Rezultatas: patalpos blokui priėmus signalą iš naudotojo sąsajos, pasigirsta garsas:

Garsas	Aprašas
Pyp-pyp	Įrenginys pradeda veikti.
Pyp	Pakeičiama nuostata.
Ilgas pyptelėjimas	Veikimas stabdomas.

3 Prieš eksploatuojant

3.1 Naudotojo sąsajos montavimas ant sienos

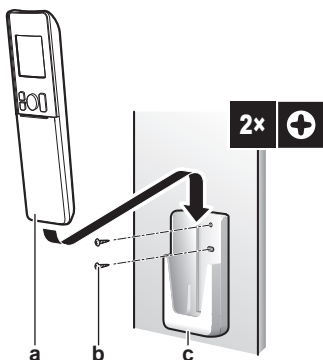

- a Naudotojo sąsaja
- b Sraigtai (vietinis tiekimas)
- c Naudotojo sąsajos laikiklis

- 1 Pasirinkite vietą, iš kur signalai pasieks bloką.
- 2 Sraigtais prisukite laikiklį prie sienos arba analogiškoje vietoje.
- 3 Užkabinkite naudotojo sąsają ant laikiklio.

3.2 Maitinimo elementų įdėjimas

Maitinimo elementai veikia apie 1 metus.

- 1 Nuimkite priekinį dangtelį.
- 2 Įdėkite abu maitinimo elementus.

- 3 Sumontuokite priekinį dangtelį atgal.

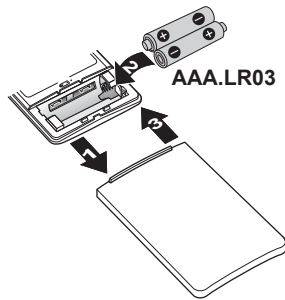

i INFORMACIJA

- Apie išsekusius maitinimo elementus informuoja mirksintis LCD ekranas.
- VISADA pakeiskite abu maitinimo elementus.

3.3 Apie laikrodį

Jei tinkamai NENUSTATYSITE patalpos bloko vidinio laikrodžio, įjungimo ir išjungimo laikmačio bei savaitinio laikmačio funkcijos NEVEIKS tinkamai. Laikrodį reikia nustatyti vėl:

- IŠJUNGUS bloko jungtuvą;
- po elektros tiekimo trūkio;
- naudotojo sąsajoje pakeitus maitinimo elementus.

3.3.1 Kaip nustatyti laikrodį

Pastaba: kai laikas NENUSTATYTAS, mirksi MON,  ir 0:00.

- 1 Paspauskite .

Rezultatas: Pradeda mirksėti MON ir .

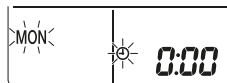



- 2 Paspauskite  arba , kad nustatytumėte dabartinę savaitės dieną.

Pastaba: laikydami nuspaudę  arba , laiko nuostatą didinsite arba mažinsite sparčiai.

- 3 Paspauskite .

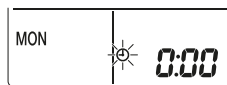
Rezultatas: Ima mirksėti .



- 4 Paspauskite  arba , kad nustatytumėte tinkamą laiką.

- 5 Paspauskite .

Rezultatas: Nustatymas baigtas. Ima mirksėti .

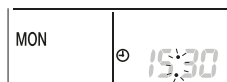

3.4 Patalpos bloko ekrano šviesumas

Pagal poreikį nustatykite patalpos bloko ekrano šviesumą arba išjunkite ekraną.



3.4.1 Kaip nustatyti patalpos bloko ekrano šviesumą

- 1 Paspauskite  ir palaikykite bent 2 sekundes.

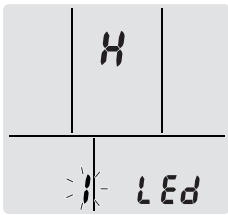
Rezultatas: Ekrane pasirodys meniu 1. Pradeda mirksėti 1.



2 Paspauskite .

3 Paspauskite  arba  nuostatai pakeisti:



... mirksi	Nustatytas šviesumas ...
H	Didelis
L	Mažas
of	Išjungta

4 Norėdami patvirtinti pasirinktą nuostatą, spauskite .

Rezultatas: Šviesumo nuostata pakeičiama.

Pastaba: Po 60 sekundžių automatiškai grąžinamas numatytasis ekranas. Norėdami numatytąjį ekraną parodyti anksčiau, dukart spauskite .

3.5 Maitinimo įjungimas

1 Įjunkite jungtuvą.

Rezultatas: Patalpos bloko atlankas atsідarys ir užsідarys į nustatytą atskaitos padėtį.

3.6 Kaip pakeisti patalpos bloko padėties nuostatą

Nustatykite patalpos bloko padėtį taip, kad oro srautas nebūtų nukreiptas į sienas.

1 Paspauskite  ir palaikykite bent 2 sekundes.

Rezultatas: Ekrane pasirodys meniu 1.

2 Paspauskite  arba , kad pakeistumėte meniu į 3.

Rezultatas: Ekrane pasirodys meniu 3. Ima mirksėti 3.

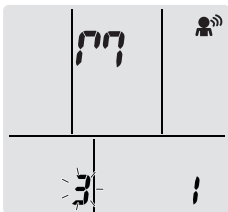

3 Paspauskite , kad pasirinktumėte meniu.

Rezultatas: Ima mirksėti 1.

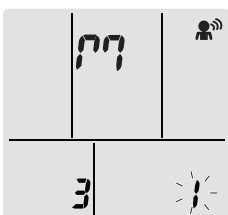

4 Paspauskite  arba  nuostatai pakeisti:

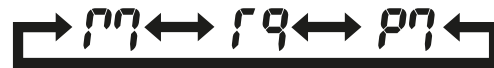

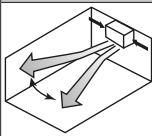
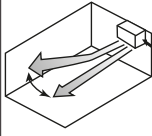
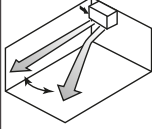
Jeі įrenginys yra...	Simbolis	Mirksi	Rezultatas
sienos viduryje (gamyklinė numatytoji nuostata)	H	1	
≤500 mm nuo sienos dešinėje	L	2	
≤500 mm nuo sienos kairėje	of	3	

Rezultatas: oro srauto diapazonas bus pakoreguotas, siekiant vengti tiesioginio sąlyčio su siena.

4 Eksploatavimas

4.1 Veikimo diapazonas

Siekdami užtikrinti veikimo saugą ir efektyvumą, naudokite sistemą toliau nurodytuose temperatūros ir drėgnumo intervaluose.

Veikimo režimas	Veikimo diapazonas
Vėsinimas ^{(a)(b)}	<ul style="list-style-type: none"> Lauko temperatūra: -10~46°C DB Patalpos temperatūra: 18~32°C DB Patalpos drėgnumas: ≤80%
Šildymas ^(a)	<ul style="list-style-type: none"> Lauko temperatūra: -25~24°C DB Patalpos temperatūra: 10~30°C DB
Džiovinimas ^(a)	<ul style="list-style-type: none"> Lauko temperatūra: -10~46°C DB Patalpos temperatūra: 18~32°C DB Patalpos drėgnumas: ≤80%

Jeі eksploatuojama už veikimo diapazono ribų:



- (a) Saugos įtaisas gali išjungti sistemą.
 - (b) Patalpos bloke gali susidaryti kondensato ir jis gali imti lašėti.
- DB Sausojo termometro temperatūra

4.2 Veikimo režimas ir temperatūros stata

Kada. Nustatykite sistemos veikimo režimą ir temperatūrą, kai norėsite:

- pašildyti arba atvėsinti patalpą;
- pūsti orą nešildant ir nevėsinant;
- sumažinti patalpos drėgnumą.

Kas. Sistema veikia pagal naudotojo išranką.

Nuostata	Aprašas
 Automatinis	Sistema atvėsina arba pašildo patalpą iki temperatūros staus. Prireikus automatiškai perjungiamas vėsinimo arba šildymo režimas.
 Džiovinimas	Sistema sumažina patalpos drėgnumą nekeisdama temperatūros.
 Šildymas	Sistema pašildo patalpą iki temperatūros staus.

4 Eksploatavimas

Nuostata	Aprašas
Vėsinimas	Sistema pašildo patalpą iki temperatūros statos.
Ventilatorius	Sistema kontroliuoja tik oro srautą (oro srauto spartą ir kryptį). Sistema NEKONTROLIUOJA temperatūros.

Papildoma informacija:

- **Lauko temperatūra.** Kai lauko temperatūra per aukšta arba per žema, sistemos vėsinimo arba šildymo efektyvumas sumažėja.
- **Atitirpinimas.** Šildymo režimu ant lauko bloko gali atsirasti šerkšno, kuris mažina šildymo pajėgumą. Tokiu atveju sistema automatiškai persijungia į atitirpinimo režimą šerkšniui pašalinti. Atitirpinimo metu karštas oras NEPUČIAMAS iš patalpos bloko.
- **Drėgnumo jutiklis.** Sumažinkite drėgnumą vėsinimo proceso metu.

4.2.1 Kaip paleisti / sustabdyti veikimo režimą ir nustatyti temperatūrą



ON: įrenginys veikia.

A: veikimo režimas = automatinis

D: veikimo režimas = džiovinimas

: veikimo režimas = vėsinimas

: veikimo režimas = šildymas

: veikimo režimas = tik ventilatorius

88.8: rodoma nustatyta temperatūra.

- 1 Paspauskite **Mode** vieną arba kelis kartus, kad pasirinktumėte veikimo režimą.

Rezultatas: Režimas nustatomas tokia seka:



- 2 Paspauskite **Power**, kad paleistumėte įrenginį.

Rezultatas: LCD ekrane rodoma **ON** ir pasirinktas režimas.

- 3 Paspaudinėkite **Temp** arba **Temp**, kad sumažintumėte arba padidintumėte temperatūrą.

Vėsinimo režimas	Šildymo režimas	Automatinis režimas	Džiovinimo arba tik ventilatoriaus režimas
18~32°C	10~30°C	18~30°C	—

Pastaba: džiovinimo arba tik ventilatoriaus režimu temperatūros reguliuoti negalima.

- 4 Paspauskite **Power**, kad sustabdytumėte įrenginį.

Rezultatas: **ON** dingsta iš LCD ekrano. Veikimo lemputė išsijungia.

4.3 Oro srauto sparta

INFORMACIJA

- Džiovinimo režimu NEGALIMA keisti oro srauto spartos nuostatos.
- Siekiant išvengti šalto oro srauto, oro srauto sparta šildymo režimu sumažės. Padidėjus oro srauto temperatūrai, sistema vėl ima veikti nustatyta oro srauto sparta.

- 1 Paspauskite **Wind** ir pasirinkite:

	5 oro srauto spartos lygiai nuo iki .
	Automatinis režimas
	Tylusis patalpos bloko režimas. Kai nustatyta oro srauto vertė , patalpos blokas skleidžia mažiau triukšmo.

INFORMACIJA

Jei įrenginys pasiekia temperatūros statą:

- vėsinimo arba automatinio režimu – ventilatorius nustoja veikti.
- šildymo režimu – ventilatorius toliau veikia maža oro srauto sparta.

4.3.1 Kaip nustatyti oro srauto spartą

- 1 Paspauskite **Wind** ir pakeiskite oro srauto nuostatą pagal toliau nurodytą seką.



4.4 Oro srauto kryptis

Kada. Pagal poreikį pakoreguokite oro srauto kryptį.

Kas. Sistema nukreipia oro srautą nevienodai, atsižvelgiant į naudotojo išranką (sukiojimas arba fiksuota padėtis). Tai atliekama judinant horizontaliuosius kreiptuvus (atlangus) arba vertikaliuosius kreiptuvus (žaliuzes).

Nuostata	Oro srauto kryptis
Automatinis sukiojimas vertikaliai	Juda aukštyn-žemyn.
Automatinis sukiojimas horizontaliai	Juda į šonus.
3D oro srauto kryptis	Pakaitomis juda aukštyn-žemyn ir į šonus
[—]	Lieka fiksuotoje padėtyje.

DĖMESIO

Atlangų ir žaliuzių padėčiai nustatyti VISADA naudokite naudotojo sąsają. Jei judančius atlangus ar žaliuzes mėginsite pakreipti ranka, sulaužysite mechanizmą.

atlango judėjimo intervalas kinta atsižvelgiant į veikimo režimą. Kai atlangui judant aukštyn-žemyn, oro srauto sparta pakeičiama į mažą, atlangas sustoja viršutinėje padėtyje.

4.4.1 Kaip nustatyti oro srauto kryptį vertikaliai

- 1 Paspauskite **Wind**.

Rezultatas: LCD ekrane pasirodys . Atlangai (horizontalieji kreiptuvai) pradeda sukiotis.

- 2 Jei norite fiksuoti padėtį, paspauskite , kai atlankai pasiekia pageidaujamą padėtį.

Rezultatas:  dingsta iš LCD ekrano. Atlankai nustoja judėti.

4.4.2 Kaip nustatyti oro srauto kryptį horizontaliai

- 1 Paspauskite .

Rezultatas: LCD ekrane pasirodys . Žaliuzės (vertikalieji kreiptuvai) pradeda sukrotis.

- 2 Jei norite fiksuoti padėtį, paspauskite , kai žaliuzės pasiekia pageidaujamą padėtį.



Rezultatas:  dingsta iš LCD ekrano. Žaliuzės nustoja judėti.

INFORMACIJA

Jei įrenginys sumontuotas patalpos kampe, žaliuzės reikia nukreipti nuo sienos. Jei siena blokuos oro srautą, sumažės efektyvumas.

4.4.3 Kaip naudoti 3D oro srauto kryptį

- 1 Paspauskite  ir .

Rezultatas: LCD ekrane pasirodys  ir . Atlankai (horizontalieji kreiptuvai) ir žaliuzės (vertikalieji kreiptuvai) pradės sukrotis.

- 2 Jei norite fiksuoti padėtį, paspauskite , kai atlankai ir žaliuzės pasiekia pageidaujamą padėtį.

Rezultatas:  ir  dingsta iš LCD ekrano. Atlankai ir žaliuzės nustoja judėti.

4.5 Komfortinio oro srauto ir "Intelligent Eye" valdymas

Komfortinį ir "Intelligent eye" režimus galima naudoti atskirai arba kartu.

4.5.1 Komfortinio oro srauto funkcija

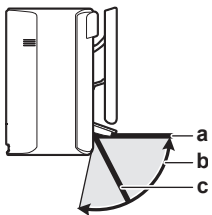

Įrenginys automatiškai keis oro srauto kryptį, efektyviau pašildydamas arba atvėsindamas patalpą. Bus mažiau pastebimas tiesioginis oro srautas iš įrenginio.



- a Atlanko padėtis vėsinimo ir džiovavimo režimu
- b Atlanko diapazonas šildymo metu (vertikalūs oro srautas įjungtas)
- c Atlanko padėtis šildymo metu (vertikalūs oro srautas išjungtas)



Vėsinimo ir džiovavimo metu

Oro srauto kryptis pakeičiama, kad oras būtų paskirstomas per lubas.

Komfortinis oro srautas įjungtas	Komfortinis oro srautas išjungtas
	

Šildymo metu

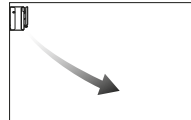
Oro srauto kryptis pakoreguojama, kad oras būtų paskirstomas per grindis. Įrenginys aptinka patalpos bei grindų temperatūrą ir automatiškai pasirenka 1 iš 3 oro srauto krypčių.

Šildymas	Kryptis žemyn	Vertikalojo oro srauto kryptis
		

INFORMACIJA

Jei norite deaktivuoti vertikalojo oro srauto funkciją (pvz., po įrenginiu yra baldas ar kitas objektas), žr. skirsnį "Kaip įjungti arba išjungti vertikalojo oro srauto funkciją" [▶ 7]. Deaktyvius vertikalojo oro srauto funkciją, oro srautas nukreipiamas žemyn.

INFORMACIJA

Vienu metu NEGALIMA naudoti galingo ir komfortinio oro srauto režimų. Prioritetas suteikiamas paskutinei naudotai funkcijai. Pasirinkus vertikalojo automatinio sukiojimo funkciją, komfortinio oro srauto funkcija atšaukiama.

Kaip įjungti arba išjungti vertikalojo oro srauto funkciją

- 1 Paspauskite  ir palaikykite bent 2 sekundes.

Rezultatas: Ekrane pasirodys meniu .

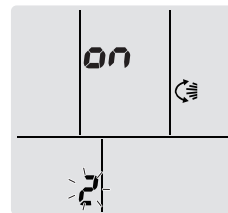

- 2 Paspauskite  arba , kad pakeistumėte meniu ekraną.

Rezultatas: Ekrane pasirodys meniu .



- 3 Paspauskite  nuostatai pakeisti.

- 4 Paspauskite  arba  nuostatai pakeisti.

... mirksi	Vertikalojo oro srauto funkcija
	įjungta
	išjungta

- 5 Norėdami patvirtinti pasirinktą nuostatą, spauskite .

Pastaba: Po 60 sekundžių automatiškai grąžinamas numatytasis ekranas. Norėdami numatytąjį ekraną parodyti anksčiau, dukart paspauskite .

4.5.2 Režimas "Intelligent Eye"

Sistema automatiškai koreguoja oro srauto kryptį ir temperatūrą, atsižvelgdama į žmonių judėjimo aptikimą, kad oras nebūtų pučiamas tiesiai į žmones. Jei 20 minučių neaptinkama jokių judesių, sistema persijungia į energijos taupymo režimą.

Apie "Intelligent Eye" jutiklį

PASTABA

- NETRANKYKITE ir nespaukite "Intelligent Eye" jutiklio. Taip galima apgadinti įrenginį.
- Nedėkite šalia "Intelligent Eye" jutiklio stambių objektų.

4 Eksploatavimas

i INFORMACIJA

Kartu su "Intelligent Eye" režimu negalima naudoti galingojo arba naktinio režimo. Prioritetas suteikiamas paskutinei naudotai funkcijai.



- **Aptikimo diapazonas.** Siekia iki 9 m.
- **Aptikimo jautrumas.** Kinta atsižvelgiant į vietą, asmenų skaičių patalpoje, temperatūros diapazoną ir pan.
- **Aptikimo klaidos.** Jutiklis gali per klaidą aptikti gyvūnus augintinius, saulės šviesą, virpančias užuolaidas ir pan.

4.5.3 Kaip paleisti / stabdyti komfortinę ir "Intelligent Eye" funkcijas

- 1 Vieną ar kelis kartus paspauskite .

Rezultatas: Nuostatos keičiamos toliau nurodyta seka.



Ekranas	Valdymas
	Komfortinis oro srautas
	"Intelligent Eye"
	Komfortinis oro srautas ir "Intelligent Eye"
—	Abi funkcijos deaktyvintos

Pastaba: jei šalia patalpos bloko priekio būna žmonių arba patalpoje būna daug žmonių, naudokite abi funkcijas.

- 2 Norėdami išjungti veikimą, spaudinėkite , kol abu simboliai dings iš LCD ekrano.

4.6 Galingasis režimas

Ši funkcija maksimaliai padidina vėsinimo (šildymo) efektą bet kuriuo veikimo režimu. Galima pasiekti maksimalų pajėgumą.

i INFORMACIJA

Galingojo režimo NEGALIMA naudoti kartu su ekonominiu, komfortinio oro srauto, "Intelligent Eye" arba lauko bloko tyliuoju režimu. Prioritetas suteikiamas paskutinei naudotai funkcijai.

Galingasis NEPADIDINA bloko pajėgumo, jei jis jau veikia maksimaliu pajėgumu.



4.6.1 Kaip paleisti/stabdyti galingąjį režimą

- 1 Paspauskite , kad paleistumėte.

Rezultatas: LCD ekrane pasirodo . Galingasis režimas veikia 20 minučių. Po to grąžinamas pirmiau nustatytas režimas.

- 2 Paspauskite , kad sustabdytumėte.

Rezultatas:  dingsta iš LCD ekrano.

Pastaba: galingąjį režimą galima nustatyti tik veikiant įrenginiui. Jei paspausite , operacija bus atšaukta ir iš LCD ekrano dings .

4.7 Ekonomijos ir lauko bloko tylusis režimai

4.7.1 Ekonominis režimas

Tai – funkcija, galinti efektyviai riboti maksimalias energijos sąnaudas. Ši funkcija naudinga tais atvejais, kai reikia užtikrinti, kad nesuveiktų jungtuvas, jei įrenginys veikia kartu su kitais buitinais prietaisais.

i INFORMACIJA

- Vienu metu negalima naudoti galingojo ir ekonominio režimų. Prioritetas suteikiamas paskutinei naudotai funkcijai.
- Ekonominis režimas sumažina lauko bloko energijos sąnaudas, ribodamas kompresoriaus sukimosi greitį. Jei energijos sąnaudos ir taip mažos, ekonominis režimas jų papildomai NESUMAŽINA.

4.7.2 Lauko bloko tylusis režimas

Naudokite lauko bloko tylųjį režimą, kai norite sumažinti lauko bloko triukšmingumą. **Pavyzdys:** naktį.

i INFORMACIJA



- Vienu metu NEGALIMA naudoti galingojo ir lauko bloko tyliojo režimo. Prioritetas suteikiamas paskutinei naudotai funkcijai.
- Ši funkcija pasiekama tik automatinu, vėsinimo ir šildymo režimais.
- Lauko bloko tylusis režimas riboja kompresoriaus sukimosi greitį. Jei kompresorius jau sukasi mažu greičiu, lauko bloko tylusis režimas kompresoriaus sukimosi greičio papildomai NESUMAŽINS.

4.7.3 Kaip paleisti ekonomijos ir lauko bloko tylųjį režimus



- 1 Vieną ar kelis kartus paspauskite .

Rezultatas: Nuostata keičiama taip:



Ekranas	Veikimas
	Ekonomijos režimas
	Lauko bloko tylusis režimas
	Ekonomijos ir lauko bloko tylusis
—	Abi funkcijos deaktyvuotos

- 2 Norėdami išjungti veikimą, spaudinėkite , kol abu simboliai dings iš LCD ekrano.

Pastaba: ekonomijos režimą galima nustatyti tik veikiant įrenginiui. Paspaudus , nuostata atšaukiama ir  dingsta iš LCD ekrano.

Pastaba:  liks LCD ekrane, net jei išjungsitė įrenginį per naudotojo sąsają arba patalpos bloko ON/OFF jungiklius.

4.8 "Flash Streamer" ir židinio logikos režimas

4.8.1 "Flash Streamer" (oro valymo) režimas

Streamer generuoja didelio greičio elektronų srautą, turintį didelę oksidacinę energiją: taip šalinami nemalonūs kvapai. Kartu su titano apatito dezodoravimo filtru ir oro filtrais ši funkcija valo patalpos orą.

i INFORMACIJA

- Dideliu greičiu judantys elektronai jūsų saugai užtikrinti yra generuojami ir sulaikomi bloke.
- Veikiant Streamer, gali girdėtis šnypštimas.
- Susilpnėjus oro srautui, Streamer gali laikinai nustoti veikti, kad neatsirastų ozono kvapas.

4.8.2 Židinio logikos režimas

Židinio logikos režimas tinka pageidaujant kambaryje tolygiai paskirstyti karštą orą, kurį skleidžia išorinis šilumos šaltinis (pvz., židynys).

i INFORMACIJA

- Jei šildymo režimu pasiekama nustatyta temperatūra, židinio logika paleidžiama automatiškai.
- Židinio logikos režimu patalpos bloko ventiliatorius po kambarį paskirsto iš išorinio šaltinio sklindantį karštą orą.
- Oro srauto sparta priklauso nuo skirtumo tarp nustatytos temperatūros ir kambario temperatūros (kuo didesnis temperatūros skirtumas, tuo didesnė oro srauto sparta).



4.8.3 Kaip paleisti / sustabdyti "Flash Streamer" ir židinio logikos režimą**i** INFORMACIJA

Židinio logikos režimą galima aktyvuoti tik šildymo režimu (žr. "4.2.1 Kaip paleisti / sustabdyti veikimo režimą ir nustatyti temperatūrą" p 6).

- Vieną ar kelis kartus paspauskite .

Rezultatas: Nuostata keičiama kaip nurodyta toliau.



Ekranas	Veikimas
	Flash Streamer (oro valymas)
	Židinio logika
	Flash Streamer ir židinio logika
—	Abi funkcijos deaktyvuotos

- Norėdami išjungti veikimą, spaudinėkite , kol abu simboliai dings iš LCD ekrano.

4.9 Įjungimo / išjungimo laikmatis

Laikmačio funkcijos naudingos prireikus automatiškai įjungti arba išjungti oro kondicionierių naktį arba ryte. Taip pat galima kartu naudoti IŠJUNGIMO ir ĮJUNGIMO laikmačius.

i INFORMACIJA

Laikmatį reikia iš naujo programuoti tokiais atvejais:

- jei jungtuvas išjungė įrenginį;
- po elektros tiekimo trūkio;
- naudotojo sąsajoje pakeitus maitinimo elementus.

i INFORMACIJA



Prieš naudojantis bet kokiomis laikmačio funkcijomis, BŪTINA tiksliai nustatyti laikrodį. Žr. "3.3.1 Kaip nustatyti laikrodį" p 4].

4.9.1 Kaip paleisti / stabdyti išjungimo laikmatį

- Paspauskite , kad paleistumėte.

Rezultatas: LCD ekrane pasirodo , įsijungia laikmačio lemputė ir pradeda mirksėti OFF. ☹ ir savaitės diena išnyksta iš LCD ekrano.





- Paspauskite  arba  laiko nuostatai pakeisti.
- Paspauskite  dar kartą.

Rezultatas: LCD ekrane pasirodo OFF ir nustatytas laikas.

Rezultatas: Įsijungia laikmačio lemputė.

i INFORMACIJA

Kaskart paspaudus  arba , laiko nuostata padidinama 10 minučių. Laikant mygtuką paspausta, nuostata keičiama greitai.

- Norėdami sustabdyti procedūrą, paspauskite .

Rezultatas:  ir OFF išnyksta iš LCD ekrano ir laikmačio lemputė išsijungia. LCD ekrane pasirodo ☹ ir savaitės diena.

i INFORMACIJA

Nustačius ĮJUNGIMO ar IŠJUNGIMO laikmatį, laiko nuostata įrašoma į atmintį. Pakeitus naudotojo sąsajos maitinimo elementus, atmintis nustatoma iš naujo.

Naktinio nustatymo režimo naudojimas kartu su išjungimo laikmačiu

Oro kondicionierius automatiškai pakoreguoja temperatūros nuostatą (padidina 0,5°C vėsinimo atveju ir sumažina 2,0°C šildymo atveju), kad būtų išvengta perteklinio vėsinimo / šildymo ir užtikrintas miego temperatūros komfortas.

4.9.2 Kaip paleisti / stabdyti įjungimo laikmatį

- Paspauskite , kad paleistumėte.

Rezultatas: LCD ekrane pasirodo , įsijungia laikmačio lemputė ir pradeda mirksėti ON. ☹ ir savaitės diena išnyksta iš LCD ekrano.

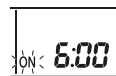

- Paspauskite  arba  laiko nuostatai pakeisti.
- Paspauskite  dar kartą.

Rezultatas: LCD ekrane pasirodo ON ir nustatytas laikas. Įsijungia laikmačio lemputė.

i INFORMACIJA

Kaskart paspaudus  arba , laiko nuostata padidinama 10 minučių. Laikant mygtuką paspausta, nuostata keičiama greitai.

- Norėdami sustabdyti procedūrą, paspauskite .

Rezultatas:  ir ON išnyksta iš LCD ekrano ir laikmačio lemputė išsijungia. LCD ekrane pasirodo ☹ ir savaitės diena.

4 Eksploatavimas

4.9.3 Kaip derinti IŠJUNGIMO ir ĮJUNGIMO laikmačius

- 1 Norėdami nustatyti laikmačius, žr. skirsnius "4.9.1 Kaip paleisti / stabdyti išjungimo laikmatį" [p. 9] ir "4.9.2 Kaip paleisti / stabdyti įjungimo laikmatį" [p. 9].

Rezultatas: LCD ekrane pasirodo OFF ir ON.

Pavyzdys:

Ekranas	Dabartinis laikas	Nustatykite, kai...	Valdymas
OFF 7:00 ON 14:00	6:00	įrenginys veikia.	Išsijungia 7:00 ir įsijungia 14:00.
		įrenginys NEVEIKIA.	Pradeda veikti 14:00.

Pastaba: Jei laikmačio nuostata aktyvi, LCD ekrane nepateikiamas dabartinis laikas.

4.10 Savaitinio laikmačio funkcija

Naudodami šią funkciją, galite kiekvienai savaitės dienai įrašyti iki 4 laikmačio nuostatų.

Pavyzdys: galima sukurti vienokias nuostatas nuo pirmadienio iki penktadienio ir kitokias savaitgaliais.

Savaitės diena	Nustatymo pavyzdys
Pirmadienis ▪ Sukurkite iki 4 nuostatų.	
Antradienis~penktadienis ▪ Jei nuostatos sutampa su pirmadienio, pasinaudokite kopijavimo funkcija.	
Šeštadienis ▪ Laikmačio nuostatų nėra	—
Sekmadienis ▪ Sukurkite iki 4 nuostatų.	

- **Įjungimo nuostata.** Galima nurodyti veikimo režimą ir nustatyti temperatūrą.
- **Išjungimo nuostata.** Kiekvieną dieną galima nurodyti tik išjungimo laiką.

Pastaba: nustatydami savaitinio laikmačio duomenis, būtinai nukreipkite naudotojo sąsają į patalpos bloką ir paklauskite, ar pasigirdo priėmimo tonas.

i INFORMACIJA

Prieš naudojantis bet kokiomis laikmačio funkcijomis, BŪTINA tiksliai nustatyti laikrodį. Žr. "3.3.1 Kaip nustatyti laikrodį" [p. 4].

i INFORMACIJA

- Vienu metu negalima naudoti savaitinio laikmačio ir įjungimo / išjungimo laikmačio. Įjungimo / išjungimo laikmačiui suteikiamas prioritetas. Savaitinis laikmatis perjungiamas į budėjimo režimą ir WEEKLY išnyksta iš LCD ekrano. Atėjus įjungimo / išjungimo laikmačio laikui, vėl aktyvinamas savaitinis laikmatis.
- Savaitiniame laikmatyje galima nustatyti savaitės dieną, įjungimo / išjungimo laikmačio režimą, laiką ir temperatūrą (tik įjungimo laikmačiui). Kitos nuostatos yra grindžiamos ankstesnėmis įjungimo laikmačio nuostatomis.

4.10.1 Kaip nustatyti savaitinį laikmatį

- 1 Paspauskite

Rezultatas: Pasirodys savaitės diena ir dabartinės dienos rezervacijos numeris.



- 2 Paspauskite arba , kad pasirinktumėte savaitės dieną ir rezervacijos numerį.

- 3 Paspauskite .

Rezultatas: Savaitės diena nustatoma. Pradeda mirksėti WEEKLY ir ON.

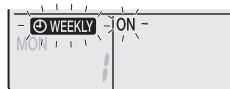

- 4 Paspauskite arba , kad pasirinktumėte režimą.

Rezultatas: Nuostata keičiama taip:



Ekranas	Funkcija
ON	Įjungimo laikmatis
OFF	Išjungimo laikmatis
Tuščia	Naikinama rezervacija

- 5 Paspauskite .

Rezultatas: Bus nustatytas įjungimo / išjungimo laikmačio režimas. Ims mirksėti WEEKLY ir laikas.



Pastaba: paspauskite ankstesniam ekranui grąžinti. Jei pasirinkote tuščią vietą, eikite į 9 žingsnį.

- 6 Paspauskite arba , kad pasirinktumėte laiką. Laiką galima nustatyti intervale 0:00~23:50 (10 minučių žingsneliais).

- 7 Paspauskite .

Rezultatas: Laikas nustatomas ir pradeda mirksėti WEEKLY su temperatūra.



Pastaba: paspauskite ankstesniam ekranui grąžinti. Jei pasirinkote išjungimo laikmatį, eikite į 9 žingsnį.

- 8 Paspauskite arba , kad pasirinktumėte pageidaujamą temperatūrą.

Pastaba: nustatyta savaitinio laikmačio temperatūra rodoma tik nustatant savaitinio laikmačio režimą.



INFORMACIJA

Temperatūrą galima nustatyti naudotojo sąsajoje (10~32°C intervale), tačiau:

- vėsinimo ir automatinio režimais įrenginys veiks minimalia 18°C temperatūra, net jei bus nustatyta 10~17°C;
- šildymo ir automatinio režimais įrenginys veiks maksimalia 30°C temperatūra, net jei bus nustatyta 31~32°C.

9 Paspauskite **Next**.

Rezultatas: Temperatūra ir laikas nustatomi įjungimo laikmačiui. Laikas nustatomas išjungimo laikmačiui. Įsijungia oranžinė laikmačio lemputė.

Rezultatas: Pasirodo naujos rezervacijos ekranas.

10 Pakartokite ankstesnę procedūrą, kad nustatytumėte kitą rezervaciją, arba paspauskite , kad užbaigtumėte nustatymą.

Rezultatas: LCD ekrane pasirodo **WEEKLY**.

Pastaba: rezervacijos nuostatą galima nukopijuoti į kitą dieną. Žr. "4.10.2 Kaip kopijuoti rezervaciją" ▶ 11].

4.10.2 Kaip kopijuoti rezervaciją

Rezervaciją galima nukopijuoti į kitą dieną. Bus nukopijuota visa pasirinktos savaitės dienos rezervacija.

1 Paspauskite .

2 Paspauskite  arba , kad pasirinktumėte kopijuotiną savaitę.

3 Paspauskite **Copy**.

Rezultatas: Bus nukopijuota pasirinktos savaitės dienos rezervacija.

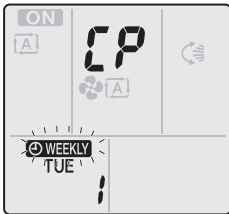

4 Paspauskite  arba , kad pasirinktumėte paskirties savaitės dieną.

5 Paspauskite **Copy**.

Rezultatas: Visa rezervacija nukopijuojama į pasirinktą dieną ir laikmačio lemputė ima šviesti oranžine spalva.

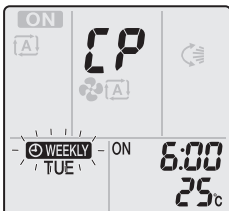

Pastaba: norėdami nukopijuoti į kitą dieną, pakartokite procedūrą.

6 Paspauskite  nustatymui užbaigti.

Rezultatas: LCD ekrane pasirodo **WEEKLY**.

Pastaba: norėdami nukopijuoti pakeisti rezervacijos nuostatą, žr. "4.10.1 Kaip nustatyti savaitinį laikmatį" ▶ 10].



4.10.3 Kaip patvirtinti rezervacijas

Galite patikrinti, ar visos rezervacijos nustatytos pagal jūsų poreikius.

1 Paspauskite .

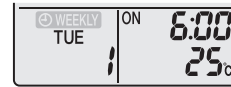
Rezultatas: Pasirodys savaitės diena ir dabartinės dienos rezervacijos numeris.



2 Paspauskite  arba , kad pasirinktumėte norimą patikrinti savaitės dieną bei rezervacijos numerį ir peržvelkite rezervacijos išsamią informaciją.

Pastaba: Norėdami pakeisti rezervacijos nuostatą, žr. "4.10.1 Kaip nustatyti savaitinį laikmatį" ▶ 10].

3 Paspauskite , kad užvertumėte patvirtinimo režimą.

4.10.4 Kaip deaktivinti ir vėl aktyvinti savaitinį laikmatį

1 Norėdami deaktivinti savaitinį laikmatį, spauskite **Weekly**, kol LCD ekrane rodoma **WEEKLY**.

Rezultatas: **WEEKLY** išnyksta iš LCD ekrano ir laikmačio lemputė išsijungia.

2 Kad vėl aktyvintumėte savaitinį laikmatį, paspauskite **Weekly** dar kartą.

Rezultatas: Įjungiamas paskutinis nustatytas rezervacijos režimas.

4.10.5 Kaip panaikinti rezervacijas

Kaip panaikinti atskirą rezervaciją

Jei norite panaikinti atskirą rezervacijos nuostatą, pasinaudokite šia funkcija.

1 Paspauskite .

Rezultatas: Pateikiama savaitės diena ir rezervacijos numeris.

2 Paspauskite  arba , kad pasirinktumėte naikintą savaitės dieną.

3 Paspauskite **Next**.

Rezultatas: Pradeda mirksėti **WEEKLY**, ON ir OFF.

4 Paspauskite  arba  ir pasirinkite tuščią vietą.

Rezultatas: Nuostatos keičiamos toliau nurodyta seka.



5 Paspauskite **Next**.

Rezultatas: Pasirinkta rezervacija panaikinama.

6 Paspauskite , kad išeitumėte.

Rezultatas: Likusios rezervacijos lieka aktyvios.

Kaip panaikinti visų savaitės dienų rezervacijas

Naudokite šią funkciją, jei norėsite panaikinti visas vienos savaitės dienos rezervacijos nuostatas. Ją galima naudoti patvirtinimo arba nustatymo režimu.

1 Paspauskite  arba , kad pasirinktumėte naikintą savaitės dieną.

2 Paspauskite **Weekly** ir palaikykite maždaug 5 sekundes.

Rezultatas: Visos pasirinktos dienos rezervacijos bus panaikintos.

4 Eksploatavimas

Kaip panaikinti visas rezervacijas

Naudokite šią funkciją, kai norėsite vienu kartu panaikinti visas visų savaitės dienų rezervacijas. Šios procedūros NEGALIMA naudoti nustatymo režimu.

- 1 Paspauskite ir palaikykite **Weekly** maždaug 5 sekundes, kai bus rodomas numatytasis ekranas.

Rezultatas: Visos rezervacijos bus panaikintos.

4.11 Belaidis LAN ryšys

Klientas turi pateikti:

- išmanųjį telefoną arba planšetinį kompiuterį su minimalios derančios versijos sistema "Android" arba "iOS", kaip nurodyta <http://www.onlinecontroller.daikineurope.com>;
- interneto liniją ir ryšio įrenginį, pvz., modemą, kelvedį ir pan.;
- belaidės LAN prieigos tašką;
- įdiegtą nemokamą programą **Daikin Online Controller**.

Pastaba: jei reikia, SSID numerį ir RAKTĄ rasite ant įrenginio arba priedų maišelyje.

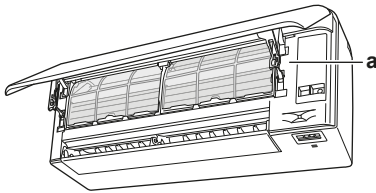

a Etiketė su SSID numeriu ir slaptažodžiu

4.11.1 Belaidžio adapterio naudojimo atsargumo priemonės

NENAUDOKITE šalia:

- **Medicininės įrangos**, pvz., žmonių su kardiostimuliatoriais ar defibriliatoriais. Šis gaminytis gali sukelti elektromagnetinių trukdžių.
- **Automatinio valdymo įrangos**, pvz., automatinį durų arba priešgaisrinės įrangos. Šis gaminytis gali trikdyti tokios įrangos veiklą.
- **Mikrobangų krosnelių** – jis gali paveikti LAN ryšius.

4.11.2 Kaip įdiegti programą "Daikin Online Controller"

- 1 Atverkite:
 - "Google Play" (jei prietaise veikia "Android");
 - "App Store", jei prietaise veikia "iOS").
- 2 Suraskite **Daikin Online Controller**.
- 3 Vykdykite ekrane pateiktus nurodymus, kad įdiegtumėte.

4.11.3 Kaip nustatyti belaidį ryšį

Belaidį adapterį su išmaniuoju įrenginiu galima sujungti dviem būdais.

- **Prijunkite belaidį adapterį tiesiogiai prie savo išmaniojo įrenginio.**
- **Prijunkite belaidį adapterį prie savo namų tinklo.** Belaidis adapteris su jūsų namų tinkle veikiančiu išmaniuoju įrenginiu ryšį palaikys per modemą, kelvedį ar pan.

Papildomos informacijos ir DUK rasite čia:

<http://www.onlinecontroller.daikineurope.com/>.

- 1 Prieš nustatydami belaidį ryšį, sustabdykite veikimą.

- 2 Per naudotojo sąsają pasirinkite belaidžio adapterio nustatymo meniu.

Meniu	Aprašas
1	—
2	WPS nuostata
3	AP režimas
4	VYKDYMO režimas (SSID + RAKTAS)
R	Grąžinti gamyklines numatytąsias nuostatas
OFF	Belaidis adapteris išjungtas

Kaip patikrinti belaidžio adapterio ryšio būseną

- 1 Paspauskite ir palaikykite bent 5 sekundes.

Rezultatas: Pateikiamas patvirtinimo rodinys (menu 1).

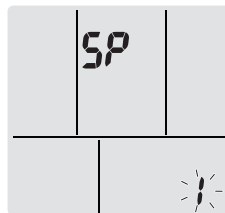

- 2 Paspauskite , kad patvirtintumėte išranką.

Rezultatas: Pradeda mirksėti 1.

- 3 Patikrinkite patalpos bloko šviesos diodą.

Kokia lemputė mirksi...	Būsena
Laikmačio	Ryšys veikia tinkamai
Veikimo ir laikmačio	Ryšys išjungtas

- 4 Paspauskite **Cancel**, kad užvertumėte meniu.

Rezultatas: Bus grąžintas numatytasis ekranas.

Kaip prijungti belaidį adapterį tiesiogiai prie savo įrenginio

- 1 Kai rodomas numatytasis ekranas, paspauskite ir palaikykite bent 5 sekundes.

Rezultatas: pateikiamas patvirtinimo rodinys (menu 1).

- 2 Paspaudinėkite arba , kol bus pateiktas AP režimo rodinys (menu 3).

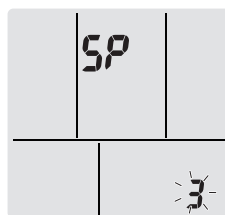

- 3 Paspauskite , kad patvirtintumėte išranką.

Rezultatas: Pradeda mirksėti 3. Pradeda pakaitomis mirksėti veikimo ir laikmačio šviesos diodai.

- 4 Išmaniuoju įrenginiu prisijunkite prie prieigos taško kaip prie standartinio belaidžio tinklo.

- 5 Įveskite SSID numerį ir slaptažodį, pateiktus ant įrenginio arba priedų rinkinyje.

- 6 Paspauskite **Cancel**, kad užvertumėte meniu.

Rezultatas: Bus grąžintas numatytasis ekranas.

Kaip prijungti belaidį adapterį prie savo namų tinklo

Belaidžiu adapteriu galima prisijungti prie jūsų namų tinklo, naudojantis:

- kelvedžio **WPS** mygtuku (jei yra);
- **SSID** ir **RAKTO** numeriu, pateiktu ant įrenginio.



Kaip prisijungti naudojantis WPS mygtuku

- 1 Kai rodomas numatytasis ekranas, paspauskite  ir palaikykite bent 5 sekundes.

Rezultatas: pateikiamas patvirtinimo rodinys (menu ).

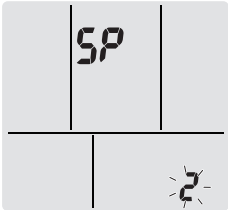
- 2 Paspaudinėkite  arba , kol bus pateiktas WPS nuostatos rodinys (menu ).



- 3 Paspauskite , kad patvirtintumėte išranką.
Rezultatas: pradeda mirksėti . Ima mirksėti laikmačio šviesos diodas.
- 4 Per maždaug 1 minutę paspauskite savo ryšio įrenginio (pvz., kelvedžio) WPS mygtuką. Žr. savo ryšio įrenginio naudotojo vadovą.

INFORMACIJA

Jei prisijungti prie savo kelvedžio nepavyksta, pamėginkite atlikti procedūrą "Kaip prisijungti naudojantis SSID ir RAKTO numeriais" [▶ 13](#).



- 5 Paspauskite , kad užvertumėte meniu.

Rezultatas: Bus grąžintas numatytasis ekranas.



Kaip prisijungti naudojantis SSID ir RAKTO numeriais

- 1 Kai rodomas numatytasis ekranas, paspauskite  ir palaikykite bent 5 sekundes.

Rezultatas: pateikiamas patvirtinimo rodinys (menu ).

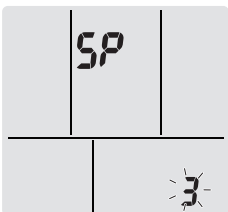
- 2 Paspaudinėkite  arba , kol bus pateiktas AP režimo rodinys (menu ).



- 3 Paspauskite , kad patvirtintumėte išranką.
Rezultatas: Pradeda mirksėti . Pradeda pakaitomis mirksėti veikimo ir laikmačio šviesos diodai.
- 4 Išmaniuoju įrenginiu prisijunkite prie prieigos taško kaip prie standartinio belaidžio tinklo.
- 5 Įveskite SSID numerį ir slaptažodį, pateiktus ant įrenginio arba priedų rinkinyje.
- 6 Atverkite programą "Daikin Online Controller" ir vykdykite ekrane pateikiamus nurodymus.

Rezultatas: Belaidžio adapterio režimas automatiškai pasikeis iš AP į VYKDYMO režimą, pradės mirksėti laikmačio šviesos diodas.

- 7 Paspauskite , kad užvertumėte meniu.

Rezultatas: Bus grąžintas numatytasis ekranas.

Kaip grąžinti numatytąsias gamyklines ryšio nuostatas

Grąžinkite numatytąsias gamyklines ryšio nuostatas, jei pageidaujate:

- persijungti tarp WPS ir AP ryšio parinkčių;
- atjungti "Wi-Fi" adapterį ir ryšio įrenginį (pvz., kelvedį) arba išmanųjį įrenginį;
- pakartoti nustatymo procedūrą, jei nepavyksta prisijungti.

- 1 Kai rodomas numatytasis ekranas, paspauskite  ir palaikykite bent 5 sekundes.

Rezultatas: Pateikiamas patvirtinimo rodinys (menu ).

- 2 Paspaudinėkite  arba , kol bus pateiktas A rodinys (menu ).

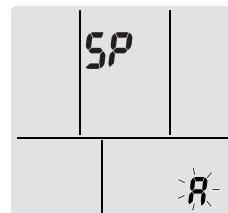

- 3 Paspauskite  ir palaikykite bent 2 sekundes, kad patvirtintumėte išranką.

Rezultatas: Pradeda mirksėti . Nuostata grąžinama į gamylinę numatytąją.

- 4 Paspauskite , kad užvertumėte meniu.

Rezultatas: Bus grąžintas numatytasis ekranas.

Kaip išjungti belaidį ryšį

Belaidį ryšį galima išjungti:

- naudojantis belaidžio adapterio ON/OFF mygtuku, esančiu ant įrenginio;
- per naudotojo sąsają.

Kaip naudotis belaidžio adapterio įjungikliu / išjungikliu

- 1 Paspauskite belaidžio adapterio jungiklį ON/OFF.

Rezultatas: Belaidžio adapterio ryšys išjungiamas.

Pastaba: vėl paspauskite jungiklį ON/OFF, kad įjungtumėte belaidį adapterį.

Kaip naudotis naudotojo sąsaja

- 1 Kai rodomas numatytasis ekranas, paspauskite  ir palaikykite bent 5 sekundes.

Rezultatas: pateikiamas patvirtinimo rodinys (menu ).

- 2 Paspaudinėkite  arba , kol bus pateiktas OFF (išjungimo) meniu.

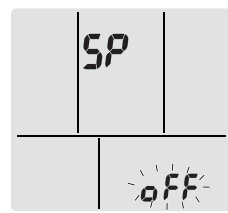

- 3 Paspauskite  ir palaikykite bent 2 sekundes, kad patvirtintumėte išranką.

Rezultatas: Pradeda mirksėti . Ryšys išjungtas.

5 Energijos taupymo parinkčių sąrašas

4 Paspauskite **Cancel**, kad užvertumėte meniu.

Rezultatas: Bus grąžintas numatytasis ekranas.

5 Energijos taupymo parinkčių sąrašas



INFORMACIJA

- Net ir išjungtas, įrenginys vartoja energiją.
- Įjungus maitinimą po energijos tiekimo trūkio, grąžinamas paskutinis parinktas režimas.



DĖMESIO

NELEISKITE, kad oro srautas pūstų tiesiai į mažus vaikus, augalus ar gyvūnus.



ĮSPĖJIMAS

NEDĖKITE daiktų po patalpos ar lauko bloku, kuris gali sušlapti. Priešingu atveju ant įrenginio arba šaltnešio vamzdžių gali susidaryti kondensato ir dėl oro filtro nešvarumų arba drenažo linijoje atsiradusių kamščių kondensatas gali pradėti lašėti ir sugadinti arba suteršti po įrenginiu esančius objektus.



ĮSPĖJIMAS

Šalia oro kondicionieriaus **NEGALIMA** laikyti liepsniojo purškalo balionėlio. Šalia bloko **NEGALIMA** naudoti purškalo. Kitaip gali kilti gaisras.



DĖMESIO

NEĮJUNKITE sistemos, jei naudojate patalpos fumigacinio tipo insekticidą. Bloke gali kauptis chemikalų likučiai ir kelti pavojų žmonių, kurie yra itin jautrūs chemikalams, sveikatai.

Siekdami užtikrinti, kad sistema veiktų tinkamai, laikykitės toliau nurodytų atsargumo priemonių.

- Vėsinimo metu užtraukite užuolaidas, kad į kambarį nešviestų tiesioginiai saulės spinduliai.
- Pasirūpinkite, kad zona būtų gerai vėdinama. **NEUŽBLOKUOKITE** jokių ventiliacijos angų.
- Dažnai vėdinkite patalpą. Naudojant ilgai, reikia dažnai vėdinti.
- Uždarykite duris ir langus. Jei durys ir langai bus atidaryti, oras tekės iš kambario ir sumažės vėsinimo arba šildymo efektyvumas.
- Per daug **NEATVĖSINKITE** ir **NEPERKAITINKITE**. Siekdami taupyti energiją, laikykitės vidutinę temperatūros nuostatą.
- NIEKADA** nestatykite daiktų šalia įrenginio oro įleidimo arba išleidimo angos. Kitaip gali sumažėti šildymo / vėsinimo efektas arba įrenginys gali nustoti veikti.
- Jei ketinate ilgai **NENAUDOTI** bloko, išjunkite jo pagrindinį jungiklį. Kol pagrindinis maitinimo jungiklis įjungtas, įrenginys vartoja elektros energiją. Įjunkite pagrindinį maitinimo jungiklį likus bent 6 valandoms iki bloko eksploatacijos pradžios, kad jis sklandžiai įsijungtų.
- Jei drėgnumas viršija 80% arba užblokuojama drenažo anga, gali susidaryti kondensato.
- Nustatykite tinkamą kambario temperatūrą, kad būtų patogiu. Venkite pernelyg intensyvaus šildymo ar vėsinimo. Atminkite: gali prireikti šiek tiek laiko, kol kambario temperatūra pasieks nustatytąją. Apsvarstykite galimybę pasinaudoti laikmačiu.
- Nustatykite oro srauto kryptį, kad šaltas oras nesikaupytų ties grindimis, o šiltas – prie lubų. (Aukštyn (į lubas) vėsinimo arba džiovinimo metu ir žemyn šildymo metu.)

- Neleiskite, kad į kambarį esančius asmenis tiesiogiai pūstų oras.
- Siekdami taupyti energiją, leiskite sistemai veikti rekomenduojamame temperatūros intervale (26–28°C vėsinimo atveju ir 20–24°C šildymo atveju).

6 Techninė priežiūra ir tvarkymas

6.1 Apžvalga: techninė priežiūra ir tvarkymas

Montuotojas turi kasmet vykdyti techninės priežiūros darbus.

Apie šaltnešį

Šiame gaminyje yra fluorintų, šiltnamio efektą sukeliančių dujų. **NEIŠLEISKITE** dujų į atmosferą.

Aušalo tipas: R32

Pasaulinio atšilimo potencialo (GWP) reikšmė: 675



PASTABA

Pagal galiojančius teisės aktus, reglamentuojančius **fluorintų šiltnamio efektą sukeliančių dujų** naudojimą, turi būti nurodomas įrenginio šaltnešio įkrovos svoris ir CO₂ ekvivalentas.

CO₂ ekvivalentinių tonų kiekio apskaičiavimo formulė:
Šaltnešio GWP vertė × bendroji šaltnešio įkrova [kg] / 1 000

Dėl papildomos informacijos kreipkitės į savo montuotoją.



ĮSPĖJIMAS

Įrenginyje esantis šaltnešis yra šiek tiek liepsnus, tačiau paprastai jis **NENUTEKA**. Šaltnešiu ištekėjus į patalpą ir pasiekus atvirą liepsną (pvz., degiklio, šildytuvo ar viryklės), gali kilti gaisras arba susidaryti kenksmingų dujų.

Išjunkite bet kokius degimo šildytuvus, išvėdinkite patalpą ir susisiekite su įgaliotuoju atstovu, iš kurio pirkote įrenginį.

NENAUDOKITE įrenginio, kol priežiūros specialistas nepatvirtins, kad dalis, dėl kurios ištekėjo šaltnešio, suremontuota.



ĮSPĖJIMAS

- NEGALIMA** pradurti ar deginti aušalo ciklo dalių.
- Atitirpinimo procesui paspartinti **NEGALIMA** naudoti valomųjų medžiagų ar priemonių, kurių nerekomendavo gamintojas.
- Žinotina, kad sistemoje esantis aušalas yra bekvapis.



ĮSPĖJIMAS

Prietaisą būtina sandėliuoti taip, kad būtų išvengta mechaninių pažeidimų. Sandėliuokite gerai vėdinamoje patalpoje, kur nebūtų nuolat veikiančių uždegimo šaltinių (pvz., atviros liepsnos, veikiančių dujinių prietaisų ar elektrinių šildytuvų). Patalpos dydis turi atitikti bendrąsias saugos atsargumo priemones.



PASTABA

Techninės priežiūros darbus **TURI** atlikti įgaliotasis montuotojas arba priežiūros agentas.

Rekomenduojame techninę priežiūrą atlikti bent kartą per metus. Vis dėlto taikomuose teisės aktuose gali būti numatyta trumpesnių techninės priežiūros intervalų.



PAVOJUS: GALIMA MIRTIS NUO ELEKTROS SROVĖS

Prieš valydami oro kondicionierių arba oro filtrą, būtinai išjunkite įrenginio veikimą ir atjunkite elektros tiekimą. Kitaip galite gauti elektros smūgį ir susižaloti.



ĮSPĖJIMAS

Kad išvengtumėte elektros smūgio arba gaisro:

- NEPLAUKITE įrenginio.
- NEVALDYKITE įrenginio šlapiomis rankomis.
- Ant įrenginio viršaus NEDĖKITE jokių objektų su vandeniu.



DĖMESIO

Po ilgos eksploatacijos patikrinkite bloko stovą ir tvirtinimo elementus, ar nėra pažeidimų. Jei tvirtinimo elementai bus apgadinti, blokas gali nukristi ir ką nors sužaloti.



DĖMESIO

NELIESKITE šilumokaičio briaunų. Šios briaunos yra aštrios ir gali įpjauti.



ĮSPĖJIMAS

Jei reikia dirbti aukštai, būkite atsargūs su kopėčiomis.

6.2 Patalpos bloko ir naudotojo sąsajos valymas



PASTABA

- NENAUDOKITE benzino, benzolo, skiediklio, poliravimo miltelių arba skystojo insekticido. **Galima pasekmė:** išblukimas ir deformacija.
- NENAUDOKITE vandens ar oro, kurio temperatūra siekia arba viršija 40°C. **Galima pasekmė:** išblukimas ir deformacija.
- NENAUDOKITE poliravimo medžiagų.
- NENAUDOKITE šveitimo šepetėlio. **Galima pasekmė:** gali pradėti luptis paviršiaus apdaila.



PAVOJUS: GALIMA MIRTIS NUO ELEKTROS SROVĖS

Prieš valydami būtinai sustabdykite veikimą, išjunkite jungtuvą arba atjunkite maitinimo kabelį. Kitaip galite gauti elektros smūgį ir susižaloti.

- 1 Nušluostykite minkšta šluoste. Jei dėmes pašalinti sunku, panaudokite vandenį arba neutralų valiklį.

6.3 Priekinio skydelio valymas

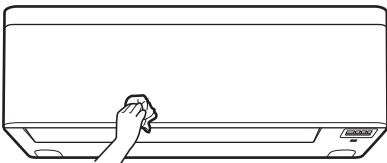

- 1 Nuvalykite priekinį skydelį sausa šluoste. Jei dėmes pašalinti sunku, panaudokite vandenį arba neutralų valiklį.

6.4 Kaip atidaryti priekinį skydelį

Atidarykite priekinį skydelį per naudotojo sąsają.

- 1 Sustabdykite veikimą.
- 2 Naudotojo sąsajoje paspauskite  ir palaikykite bent 2 sekundes.

Rezultatas: priekinis skydelis atsidarys.

Pastaba: Paspauskite ir palaikykite  dar kartą bent 2 sekundes, kad uždarytumėte priekinį skydelį.

- 3 Išjunkite maitinimą.
- 4 Patraukite žemyn abu užraktus, esančius priekinio skydelio galinėje dalyje.
- 5 Atidarykite priekinį skydelį, kad atrama įsistatytų į fiksavimo ąselę.

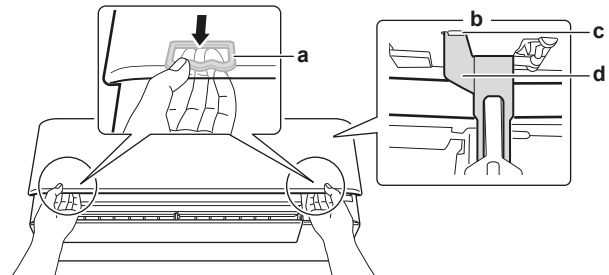

- a Užraktas (po 1 kiekvienoje pusėje)
- b Priekinio skydelio galinė pusė
- c Fiksavimo ąselė
- d Atrama



INFORMACIJA

Jei NEPAVYKSTA rasti naudotojo sąsajos arba naudojate kitą valdiklį, rankomis atsargiai patraukite viršutinį skydelį aukštyn, kaip parodyta tolesnėje iliustracijoje.

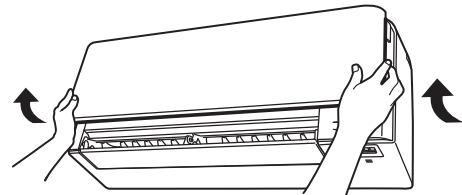

6.5 Apie oro filtrus

Jei leisite įrenginiui veikti su nešvariais filtrais:

- iš oro nebus šalinami kvapai;
- NEBUS valomas oras;
- bus mažas šildymo / vėsinimo pajėgumas;
- atsiras pašalinių kvapų.

6.6 Kaip išvalyti oro filtrus

- 1 Paspauskite ąselę aukštyn kiekvieno oro filtro centre, tada patraukite žemyn.
- 2 Ištraukite oro filtrus.

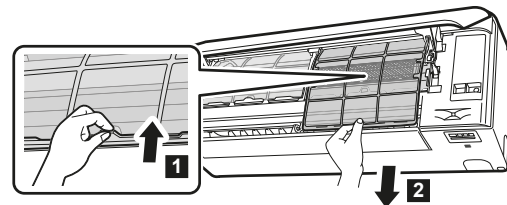

- 3 Nuo ąselių nuimkite titano apatito dezodoravimo filtrą ir sidabro dalelių filtrą.

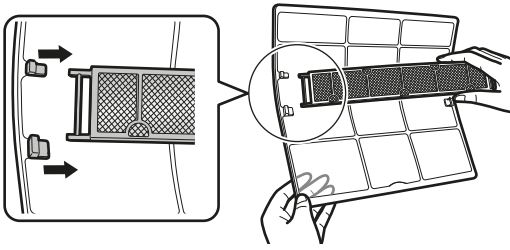

- 4 Nuplaukite oro filtrus vandeniu arba nusiurbkite juos dulkių siurbliu.

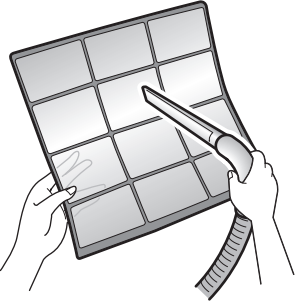

- 5 Pamerkite į drungną vandenį ir palaikykite maždaug 10–15 minučių.

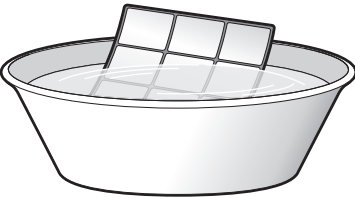

i INFORMACIJA

- Jei NEPAVYKSTA lengvai pašalinti dulkių, išplaukite oro filtrus neutraliu valikliu, atskiestu drungnu vandeniu. Padėkite oro filtrus į šešėlį išdžiūti.
- Būtinai ištraukite titano apatito dezodoravimo ir sidabro dalelių filtrus.
- Rekomenduojama valyti oro filtrus kas 2 savaites.

6.7 Kaip išvalyti titano apatito dezodoravimo ir sidabro dalelių ("Ag-ion") filtrus

i INFORMACIJA

Kas 6 mėnesius išplaukite filtrą vandeniu.

- 1 Pašalinkite dulkes iš filtro, išsiurbdami dulkių siurbliu.

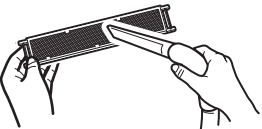

- 2 10–15 minučių pamirkykite filtrą šiltame vandenyje. NENUIMKITE filtro nuo rėmo.



- 3 Nuplovę nupurtykite vandens likutį ir palikite filtrą šešėlyje išdžiūti. Šalindami vandenį, filtro negręžkite.

6.8 Kaip pakeisti titano apatito dezodoravimo ir sidabro dalelių ("Ag-ion") filtrus

i INFORMACIJA

Filtrą reikia keisti kas 3 metus.

- 1 Nuimkite filtro rėmo ąseles ir pakeiskite filtrą nauju.

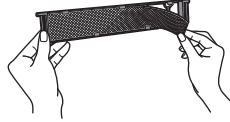

i INFORMACIJA

- NEIŠMESKITE filtro rėmo: panaudokite jį pakartotinai.
- Utilizuokite seną filtrą kaip neliepsniąsias atliekas.

6.9 Kaip uždaryti priekinį skydelį

- 1 Gražinkite filtrus į pradines padėtis.
2 Šiek tiek pakelkite priekinį skydelį ir nuimkite atramą nuo fiksavimo ąselės.

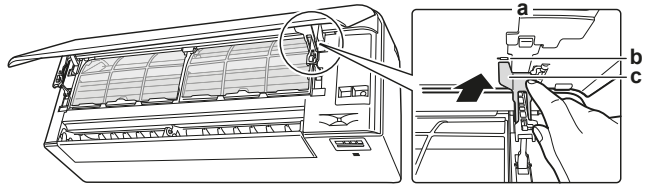

- a Priekinio skydelio galinė pusė
b Fiksavimo ąselė
c Atrama

- 3 Uždarykite priekinį skydelį.

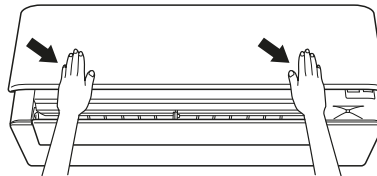

- 4 Švelniai paspauskite priekinį skydelį, kad spragtelėtų.

6.10 Kaip nuimti priekinį skydelį

i INFORMACIJA

Priekinį skydelį nuimkite TIK prireikus jį keisti.

- 1 Atidarykite priekinį skydelį. Žr. skirsnį "6.4 Kaip atidaryti priekinį skydelį" [p. 15].
2 Atidarykite skydelio užraktus, esančius galinėje skydelio pusėje (po 1 kiekvienoje pusėje).

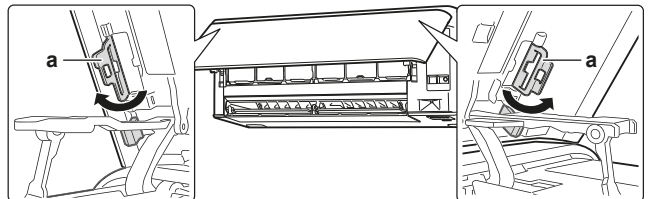

- a Skydelio užraktas

- 3 Dešiniąją svirtį šiek tiek paspauskite dešinėn, kad atjungtumėte veleną nuo veleno lizdo, esančio dešiniojoje pusėje.

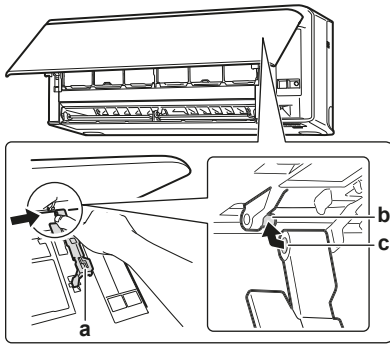

- a Svirtis
- b Velenas
- c Veleno lizdas

- 4 Atjunkite priekinio skydelio veleną nuo veleno lizdo, esančio kairiojoje pusėje.

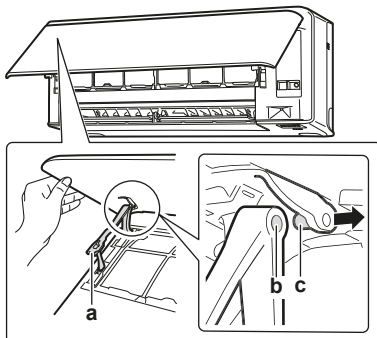



- a Svirtis
- b Veleno lizdas
- c Velenas

- 5 Nuimkite priekinį skydelį.
- 6 Norėdami sumontuoti priekinį skydelį atgal, atlikite veiksmus atvirkštine tvarka.

6.11 Prieš ilgalaikį sandėliavimą reikia atlikti toliau nurodytus veiksmus

Leiskite įrenginiui kelias valandas paveikti tik ventiliatoriaus režimu, kad išdžiūtų jo vidus.

- 1 Paspauskite **Mode** ir pasirinkite režimą .
- 2 Paspauskite  ir įjunkite įrenginį.
- 3 Įrenginiui baigus veikti, išjunkite jungtuvą.
- 4 Išvalykite oro filtras ir grąžinkite į vietas.
- 5 Išimkite iš naudotojo sąsajos maitinimo elementus.

INFORMACIJA

Rekomenduojama periodinę techninę priežiūrą patikėti specialistui. Susisiekite su savo įgaliotuoju atstovu ir susitarkite dėl specialisto atvykimo. Techninės priežiūros darbų kainą padengia klientas.

Tam tikromis eksploatacijos sąlygomis po kelių sezonų oro kondicionieriaus vidus gali užsiteršti. Dėl to jis ims prastai veikti.

6.11.1 Žiemos sezonas

PASTABA

BŪTINA nuo lauko bloko pašalinti visus varveklis. Mūvėkite pirštines, kad nesusižeistumėte ir neapgadintumėte įrenginio.

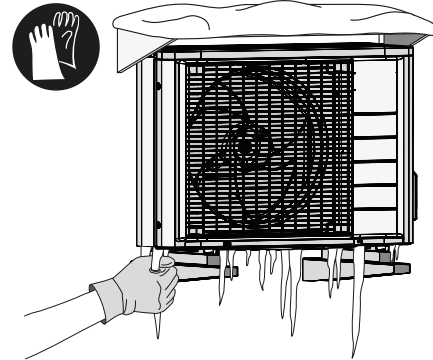

7 Trikčių šalinimas

Įvykus vienai iš toliau nurodytų trikčių, imkitės toliau pateiktų priemonių ir susisiekite su savo įgaliotuoju atstovu.

ĮSPĖJIMAS

Susidarius neįprastai situacijai (pvz., atsiradus degėsių kvapui ir pan.), nutraukite eksploataciją ir išjunkite maitinimą.

Jei tokiu atveju paliksite įrenginį veikti toliau, jis gali sugesti, galite gauti elektros smūgį arba gali kilti gaisras. Susisiekite su įgaliotuoju atstovu.

Sistemą TURI remontuoti kvalifikuotas priežiūros specialistas.

Triktis	Priemonė
Jei dažnai perdega (suveikia) saugos įtaisas, pvz., saugiklis, jungtuvas arba nuotėkio į žeminimo grandinę jungtuvas arba NETINKAMAI veikia įjungiklis / išjungiklis.	Išjunkite pagrindinį maitinimo jungiklį.
Jei iš bloko ima tekėti vanduo.	Nutraukite eksploataciją.
Jei NETINKAMAI veikia valdymo jungiklis.	Išjunkite maitinimą.
Jei naudotojo sąsajos ekrane pasirodo bloko numeris, ima mirksėti valdymo lemputė ir pasirodo trikties kodas.	Informuokite savo montuotoją ir nurodykite trikties kodą.

Jei sistema NEVEIKIA tinkamai dėl kitos priežasties nei nurodyta pirmiau ir nė viena iš pirmiau nurodytų trikčių nėra akivaizdi, išanalizuokite sistemą pagal toliau pateiktas procedūras.

INFORMACIJA

Žr. trumpąjį vadovą, kurį rasite <http://www.daikineurope.com/support-and-manuals/product-information/>: ten pateikta daugiau trikčių šalinimo patarimų.

Jei, patikrinę pirmiau nurodytus punktus, negalite išspręsti problemos patys, susisiekite su savo montuotoju ir nurodykite požymius, visą bloko modelio pavadinimą (su pagaminimo numeriu, jei toks yra) ir įrengimo datą (pageidautina – tą, kuri nurodyta garantijos kortelėje).

8 Išmetimas

7.1 Belaidžio ryšio adapterio trikčių šalinimas

Tolesnėje lentelėje pateikiamas trumpas aprašas, kaip spręsti tam tikras problemas. Jei toliau aprašomi sprendimai nepadeda, apsilankykite čia: <http://www.onlinecontroller.daikineurope.com/>. Papildomos informacijos rasite DUK.

Problema	Priemonė
NEJMANOMA prisijungti prie WLAN adapterio (nemirksi nė vienas šviesos diodas).	<ul style="list-style-type: none">▪ Pamėginkite valdyti įrenginį per naudotojo sąsają.▪ Patikrinkite, ar įjungtas maitinimas.▪ Išjunkite ir vėl įjunkite įrenginį.
Sukonfigūruoto WLAN adapterio NESIMATO įrenginio apžvalgos ekrane (pradžios ekrane) (WPS parinktis).	<ul style="list-style-type: none">▪ Užtikrinkite, kad belaidis LAN adapteris būtų pakankamai arti ryšio įrenginio.▪ Patikrinkite, ar veikia ryšys.▪ Užtikrinkite, kad išmanusis įrenginys būtų prijungtas prie to paties belaidžio tinklo kaip ir WLAN adapteris.▪ Pamėginkite grąžinti gamyklines numatytasias nuostatas ir pakartoti nustatymo procedūrą. Žr. skirsnį "Kaip grąžinti numatytasias gamyklines ryšio nuostatas" [► 13].
WLAN adapterio NESIMATO išmaniojo įrenginio pasiekiamų "Wi-Fi" tinklų sąrašė (prieigos taško parinktis).	<ul style="list-style-type: none">▪ Pamėginkite perjungti prieigos tašką ir WPS nuostatą, kad pakeistumėte belaidžio ryšio kanalą. Belaidžio ryšio kanalas TURI būti intervale 1~11.▪ Patikrinkite, ar veikia ryšys.▪ Pamėginkite grąžinti gamyklines numatytasias nuostatas ir pakartoti nustatymo procedūrą. Žr. skirsnį "Kaip grąžinti numatytasias gamyklines ryšio nuostatas" [► 13].
Online Controller rodoma patalpos / lauko temperatūros / drėgnumo vertė skiriasi nuo kitais prietaisais išmatuotos vertės.	<ul style="list-style-type: none">▪ Online Controller patalpos / lauko temperatūrą / drėgnumą rodo tik patalpos / lauko bloko aplinkoje.▪ Kitų prietaisų išmatuota temperatūra / drėgnumas gali skirtis dėl įvairių veiksnių (pvz., tiesioginės saulės šviesos, šerkšno sankaupų ir pan.)▪ Online Controller temperatūrą / drėgnumą rodo tik bendrajai informacijai.

8 Išmetimas



PASTABA

NEBANDYKITE išmontuoti sistemos patys: sistemos išmontavimo, tvarkyti šaltnešio, alyvos ir kitų komponentų tvarkymo darbai TURI būti vykdomi laikantis taikomų teisės aktų. Įrenginius REIKIA pristatyti į specializuotą pakartotinio panaudojimo, perdirbimo ir utilizavimo įstaigą.



ERC



DAIKIN INDUSTRIES CZECH REPUBLIC s.r.o.

U Nové Hospody 1/1155, 301 00 Plzeň Skvrňany, Czech Republic

DAIKIN EUROPE N.V.

Zandvoordestraat 300, B-8400 Oostende, Belgium

Copyright 2019 Daikin

3P485919-10S 2020.05